

# M-900iB/400L (Langer Arm)



Max. Gewicht am Handgelenk: **400 kg**



Max. Reichweite: **3704 mm**

Achszahl	Wiederholgenauigkeit (mm)	Gewicht der Mechanik (kg)	Arbeitsbereich [°]						Achsgeschwindigkeit [°/s]						A4 Moment/Trägheit (Nm/kgm <sup>2</sup> )	A5 Moment/Trägheit (Nm/kgm <sup>2</sup> )	A6 Moment/Trägheit (Nm/kgm <sup>2</sup> )
			A1	A2	A3	A4	A5	A6	A1	A2	A3	A4	A5	A6			
6	± 0.1*	3150	360	154	160	720	244	720	80	80	80	100	100	160	3400/1098	3400/1098	1725/444

## Arbeitsbereich

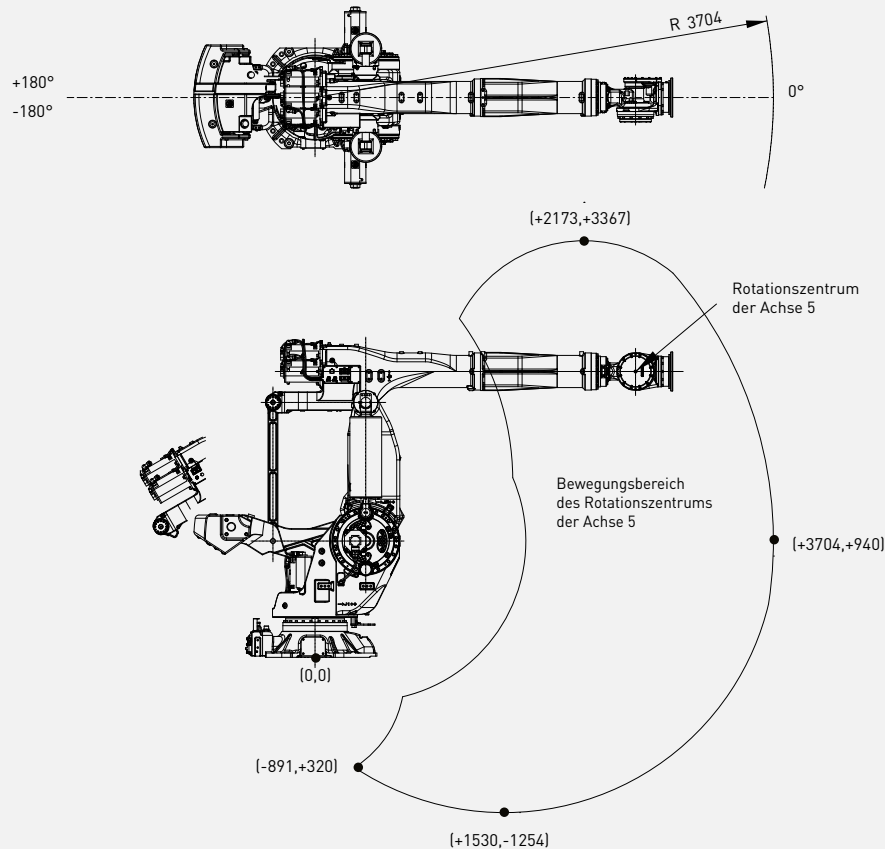

### Robot

**M-900iB/400L**

Roboter aufstellmaße [mm]

1009 X 814

Bodenmontage

●

Deckenmontage

-

Wandmontage

-



### Steuerung

**R-30iB Plus**

Schaltschranktyp Open Air

-

Schaltschranktyp Mate

-

Schaltschranktyp A

-

Schaltschranktyp B

●

iPendant Touch (Standard)

●

### Stromanschlüsse

Elektrische Spannung 50/60Hz, 3 Phasen [V]

380-575

Elektrische Spannung 50/60Hz, 1 Phase [V]

-

Durchschnittliche Leistung [kW]

5

### Integrierte Funktionen

Integrierte Signale am Oberarm In / Out (Haltesignale)

8/8

Integrierte Luftzufuhr

2

### Umgebung

Schallleistungspegel [dB]

76.3

Umgebungstemperatur [°C]

0-45

### Schutzart

Mechanik Standard/optional

IP54/IP56

Handgelenk & A3 Arm Standard/optional

IP67

● Standard    ○ Auf Anfrage    - Nicht verfügbar    ( ) mit Hardware- und/oder Software-Option    \*basierend auf IS09283