

FANUC

Kompakt, stark und vollständig umschlossen



KUNDENSCHNITTSTELLE
mit, im Roboterarm,
vollständig integrierten
Leitungen



GESCHLOSSENE BAUWEISE
keine freigelegten Kabel, Motoren
oder andere Störeinflüsse



LEICHTGEWICHT
205 kg Masse gegen
35 kg Traglast

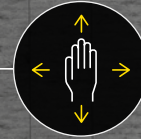

STARKES HANDGELENK
mit hoher Traglast trotz
kompaktem Design



SCHLANKER ARM
für mehr Flexibilität

NEU
M-20iB/35S



Hohe Flexibilität - auch auf engstem Raum

- erstklassige Traglast von 35 kg
- dank kleinem Handgelenk und hoher Traglast optimal geeignet für Anwendungen im hohen Traglastbereich auf engem Raum
- erhöhte Anwendungsflexibilität dank verschiedener Montagemöglichkeiten (Boden, Winkel, Decke)
- fortschrittliche Servotechnik inklusive
- komplett umschlossene Bauweise mit glatter Oberfläche für eine kleine Störkontur
- mit IP67 Schutz für raue Umgebungsbedingungen

M-20iB/35S

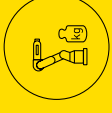

Max. Gewicht am Handgelenk: **35 kg**



Max. Reichweite: **1445 mm**

Achszahl	Wiederholgenauigkeit (mm)	Gewicht der Mechanik (kg)	Arbeitsbereich [°]						Achsgeschwindigkeit [°/s]						A4 Moment/Trägheit (Nm/kgm ²)	A5 Moment/Trägheit (Nm/kgm ²)	A6 Moment/Trägheit (Nm/kgm ²)		
			A1	A2	A3	A4	A5	A6	E1	A1	A2	A3	A4	A5				A6	E1
6	± 0.02*	205	340 (360)	240	301,5	400	260	540	-	205	205	260	415	415	880	-	51 / 2.2	51 / 2.2	31 / 1.2

Arbeitsbereich

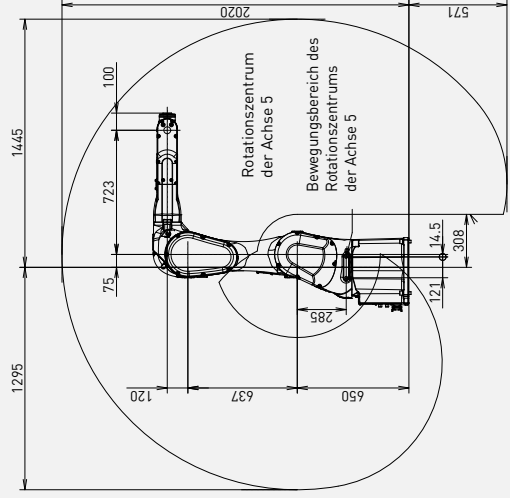
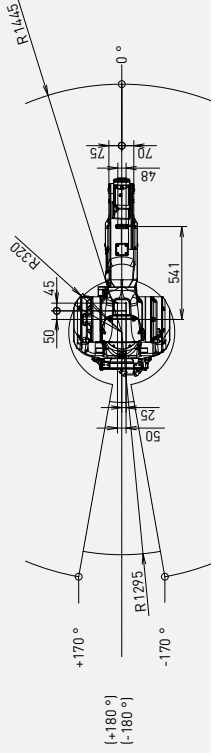

Robot

M-20iB/35S

- Roboteraufstellmaße [mm] 383 x 343
- Bodenmontage ●
- Deckenmontage ●
- Wandmontage ●



Steuerung

R-30iB Plus

- Schaltstrukttyp Open Air -
- Schaltstrukttyp Mate -
- Schaltstrukttyp A ●
- Schaltstrukttyp B ○
- Pendant Touch (Standard) ●

Stromanschlüsse

- Elektrische Spannung 50/60Hz, 3 Phasen [V] 380-575
- Elektrische Spannung 50/60Hz, 1 Phase [V] -
- Durchschnittliche Leistung [kW] 1

Integrierte Funktionen

- Integrierte Signale am Oberarm In / Out (Haltesignale) 8/2
- Integrierte Luftzufuhr 1

Umgebung

- Schallleistungspegel [dB] < 73.2
- Umgebungstemperatur [° C] 0-45

Schutzart

- Mechanik Standard/optional IP67
- Handgelenk & A3 Arm Standard/optional IP67

● Standard ○ Auf Anfrage - Nicht verfügbar () mit Hardware- und/oder Software-Option *basierend auf ISO9283